

Гарантийное обслуживание не проводится в случае:

- истечение гарантийного срока ;
- несоблюдение условий эксплуатации ;
- наличие на изделии механических повреждений ;
- нанесение ущерба изделию или его утери в случае действия обстоятельств непреодолимой силы (стихий, пожара, наводнения и т.д.);
- нанесение ущерба изделию в результате умышленных или ошибочных действий Потребителя ;
- на дефекты, возникшие в результате неправильной самостоятельной сборки мебели Покупателем;
- наличие следов постороннего вмешательства в изделие или ремонт изделия самостоятельно , либо организациями, предприятиями или частными лицами ,неуполномоченными Производителем;
- нанесение ущерба изделию ,вызванного попаданием внутрь посторонних предметов ,жидкостей, животных, насекомых и др .;
- нанесение ущерба изделию в результате внесения изменений в его конструкцию ;
- на дефекты, возникшие в результате несвоевременного самостоятельного технического обслуживания резьбовых и иных подвижных соединений;
- на дефекты мебельных чехлов ,подвергшихся стирке ;
- естественного износа ,загрязнения и замятия ворса ,возникшие в результате эксплуатации .

ВНИМАНИЕ!

Во всех этих случаях сервисное обслуживание происходит за счет Покупателя по расценкам Производителя. Характер дефекта определяет эксперт /представитель Производителя, который составляет при осмотре мебели Акт, о чем сообщает Покупателю . Приемка мебели без указания на явные недостатки-дефекты, которые могли быть установлены при обычном осмотре-лишает покупателя возможности в дальнейшем на них ссылаться. Претензии по внешнему виду изделия , некомплекту и несоответствию Договору принимаются только при получении товара.

Порядок предъявления претензий:

-бесплатное и платное сервисное обслуживание осуществляется по заявлению Покупателя , поданному в салон, по месту приобретения мебели . Срок устранения выявленных недостатков не более 45 дней со дня подачи письменного заявления Покупателем (ст20 Закона РФ "О защите прав потребителей")

-предприятие-изготовитель оставляет за собой право без уведомления клиента вносить изменения в конструкцию изделия (в том числе замену фурнитуры), не ухудшающие его конструктивные и эксплуатационные характеристики.

ГАРАНТИЙНЫЙ ТАЛОН

Требования ТР ТС 025/2012 "О безопасности мебельной продукции" соблюдаются в результате применения на добровольной основе ГОСТ 19917-2014 "Мебель для сидения и лежания. Общие технические условия". Изделия мебели должны храниться в крытых помещениях отправителя (получателя) при температуре не ниже -2°С и относительной влажности от 45% до 70%. Гарантийный срок эксплуатации мебели для сидения и лежания бытовой 18 месяцев, для общественных помещений - 12 месяцев. Срок службы - 10 лет.

Условия гарантии.

Претензии по некомплектности фурнитуры принимаются с предъявлением инструкции по сборке, документа соответствия качеству ("Проверено ОТК") и гарантийным талоном (копия). Претензии по качеству деталей принимаются с предъявлением этикетки от упаковки. Все гарантийные работы производятся только при предъявлении настоящего гарантийного талона.

СВИДЕТЕЛЬСТВО О ПРИЕМКЕ. ЗАКАЗ №

Мебель соответствует ТР ТС 025/2012, ГОСТ 19917-2014 и признана годной к эксплуатации.

Дата выпуска изделия _____

Дата реализации _____

С условиями гарантийного обслуживания ознакомлен _____

Талон сохранять в течении гарантийного срока. _____

(подпись покупателя)

Срок службы изделия 10 лет.

Дата изготовления: _____

Штамп ОТК: _____

Дата продажи: _____

Штамп магазина: _____



Инструкция по сборке

Диван-кровать 3х местный "Амарант М" МБ.НМ.05.07.00.00.00-03

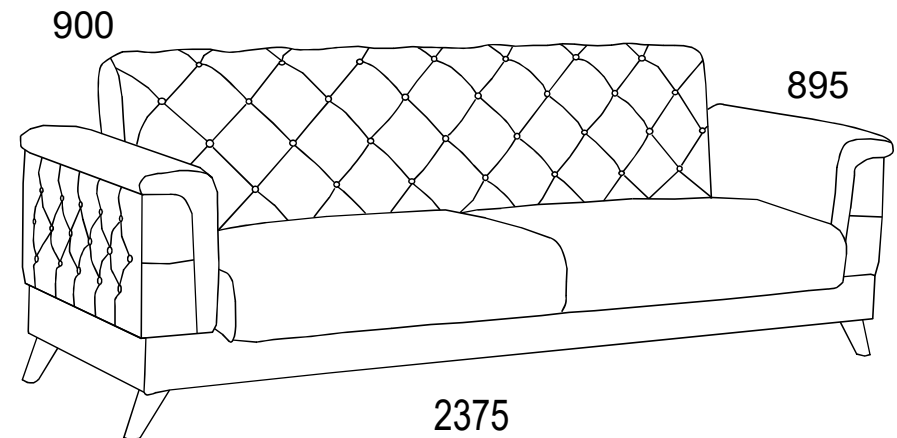

ООО МФ «Олимп - мебель»

Россия, 606400, Нижегородская область, г. Балахна, ул. Челюскинцев, 27

тел. 8(831) 266-00-29

сайт: www.olmeco.ru



① Болт М6х50 4шт.	② 4шт.	③ H=120мм 1шт.	④ 4шт.	⑤ 4х20 4шт.	⑥ 3,8х64 16шт.
-------------------------	-----------	----------------------	-----------	-------------------	----------------------

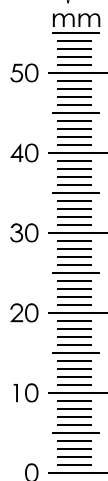
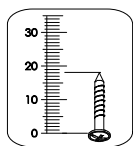

Поз	Наименование	Кол-во
1	Короб в сборе с сиденьем и спинкой дивана 3х местного	1
2	Комплект боковин	1

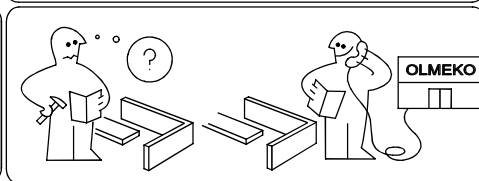
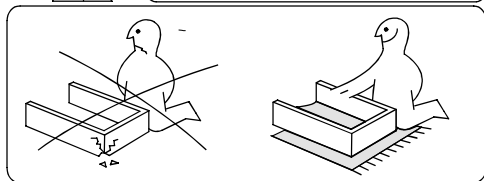
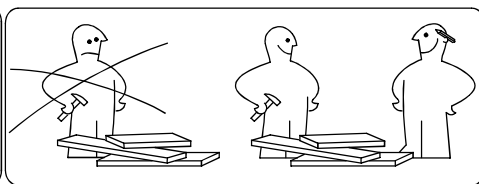
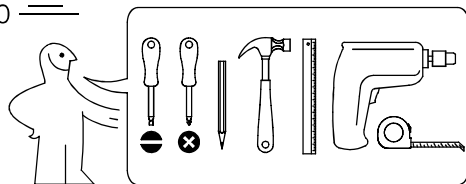

Правила приемки мебели:

При доставке не пренебрегайте и обязательно проверяйте приобретенную мебель на предмет ее комплектности(соответствию Договора индивидуального заказа)и внешних качественных признаков.

Допускаются и не являются дефектами мебели:

- морщины на обивочном материале,возникающие при снятии нагрузок и исчезающие после разглаживания рукой;
- разнооттеночность цвета и отличие рисунка лакокрасочного покрытия декора;
- незначительная разнооттеночность обивочных кож.заменителей и тканей;
- остаточная деформация беспружинных мягких элементов,не более: 10%;
- усадка пружинных мягких элементов,используемых в качестве спального места(места для сидения),не более: 22мм;
- появление скрипа в процессе эксплуатации механизма также не является дефектом.

Эксплуатация мебели и уход за ней:

-мебель предназначена для отдыха(сидя или лежа)в оборудованных закрытых помещениях при температуре не ниже+2°С и относительной влажности от45%до70%;

-избегайте прямого попадания солнечного света и воды на обивку и декоративные элементы изделия;

-предохраняйте деревянные и лакированные поверхности мебели,а также обивочную ткань от попадания на них жидкостей типа спиртовых растворителей, бензина и т.д.

-не рекомендуется ставить на обитые тканью поверхности горячие предметы,а так же предметы, имеющие острые опоры;

-нельзя ставить мебель вблизи отопительных приборов и вплотную к сырým стенам;
-периодически проверяйте все резьбовые соединения,при необходимости подтягивайте их, смазывайте трущиеся металлические части механизма машинным маслом(1-2капли), предпочтительнее густая смазка.

-необходимо соблюдать правила безопасности при раскладывании и складывании механизмов трансформации диванов,избегать резких рывков и перекосов.Для моделей мягкой мебели, элементом которых является матрас,находящийся длительное время в сложенном состоянии(в положении"диван"),необходимо не реже1раза в месяц,во избежание усадки матраса, раскладывать механизм трансформации(в положение"кровать")не менее чем на8часов. ВАЖНО!Во избежание нанесения травм следите,чтобы пальцы рук не находились между шарнирно-складывающимися деталями.

-перемещение изделия следует проводить не менее чем вдвоем,приподняв его над полом;

-для удаления пыли ткань следует регулярно обрабатывать пылесосом,используя специальные мебельные насадки;

-допустимые распределенные нагрузки на спальное место-не более150кг,на подлокотник-не более20кг,на дно ящика(короба для белья,предназначенного только для хранения постельных принадлежностей) -не боолее10кг.Допустимые нагрузки на механизмы трансформации(кол-во кг на1 спальное место):миксотуаль-до70кг;дельфин/кенгуру-до90кг;книжка/еврокнижка-до 110кг.на1 пружину-змейку-до20кг;

НЕ ДОПУСКАЕТСЯ!Вставать ногами на изделие,садиться на подлокотники и изголовье, воздействовать на них каким-либо иным образом массой,превышающей20кг,а также использовать спальное место(место для сидения)для прыжков и физических упражнений.Не допускайте приложения к мебельному изделию резких усилий, а также усилийпревышающих допустимые значения. Во избежание несчастных случаев и повреждений купленной Вами мебели не разрешайте детям прыгать на диванах и креслах.При перемещении мебели с места на место недопустимо браться за подлокотники,нужно держать только за нижнюю часть каркаса.

Уход за мебельными тканями:

-немедленно удаляйте жидкости с поверхности изделия,чтобы предотвратить растяжение ткани и проникновение жидкости в основу покрытия;

-использование воды должно быть ограничено.Излишняя влага может оставить разводы, поэтому лучше использовать специальные средства,предназначенные для чистки мебельных тканей;

-чтобы избежать появления разводов,составы для удаления пятен необходимо использовать в малых количествах и наносить их от границ пятна к центру;

-предварительно опробуйте действие чистящего средства на образце ткани или на невидимом участке изделия;

-никогда не используйте несколько различных пятновыводящих средств;

Для заметок:

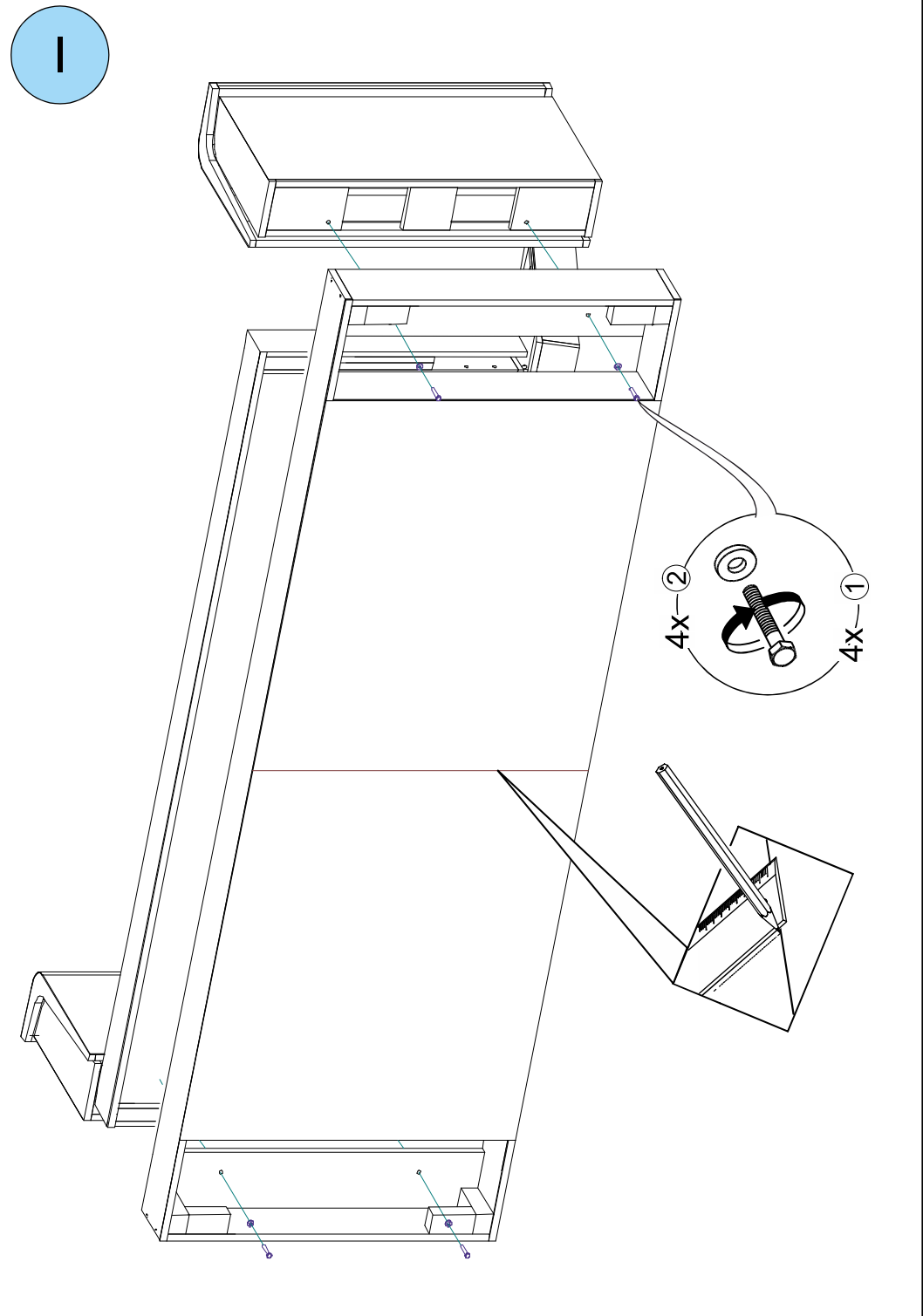

II

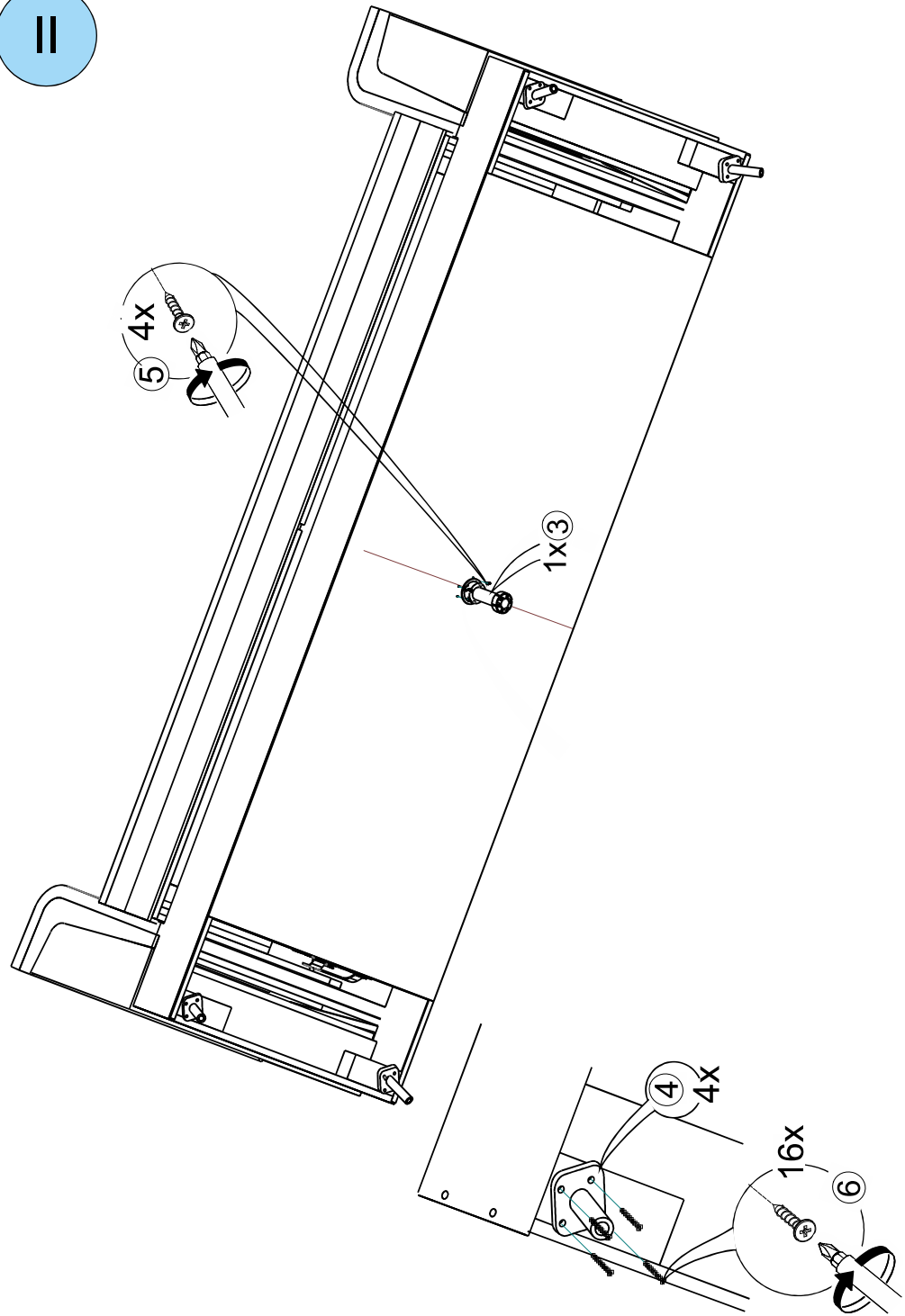

III

